

繊維製品の生産・加工・流通フローチャート (2011年)

上段：事業所(店舗)数
中段：出荷(販売)額(億円)
下段：従業員数

市場規模	302,049 億円
輸入額	34,506
出荷額	40,767
卸売額	119,290
小売額	99,589
輸出額	7,897
総従業員	1,335 千人

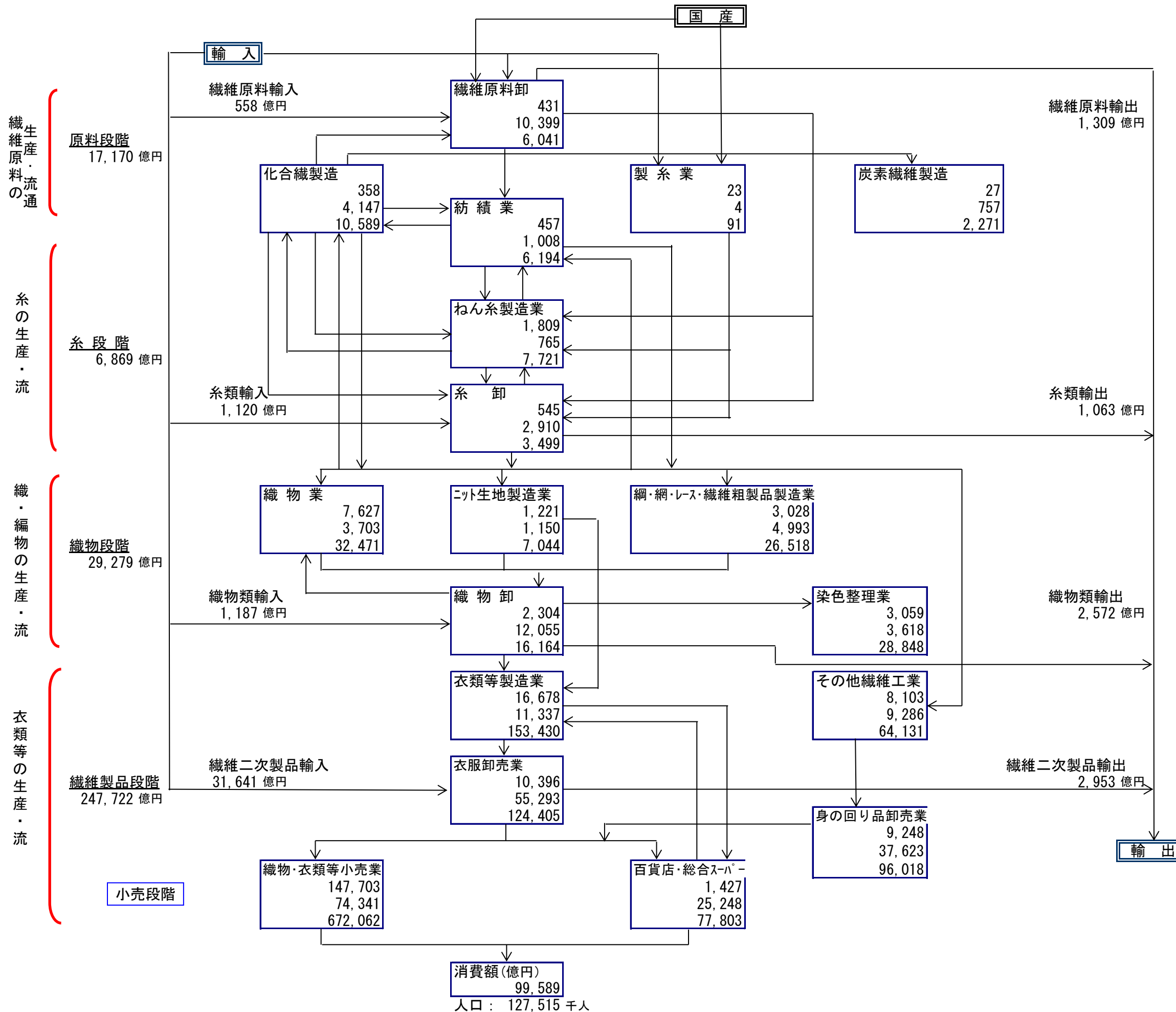

- (出所) 製造業：工業統計（経済産業省）
卸売および小売業：工業統計および経済センサス活動調査（総務省、経済産業省ほか）
輸出入：日本貿易月表（財務省）
人口：推計人口（総務省統計局）
- (作成) 日本化学繊維協会
- (注) 「繊維原料」は化合繊短繊維および綿花・羊毛等天然繊維。
・百貨店・総合スーパーの従業員数は衣料品の販売額が全体に占める割合を、全体の従業員数に按分。
・卸売業、小売業には「衣服」、「身の回り品(靴、履物、かばん他)」を含む。
・卸売業、小売業の数値は2011年。

参考：繊維ハンドブック(日本化学繊維協会)